

BÜHNENANWEISUNG

WILLI RESETARITS & STUBNBLUES

Datum: _____ Ort: _____ Spielstätte: _____

Soundcheck: _____ Uhr Einlass: _____ Uhr Beginn: _____ Uhr

Wir bitten um aufmerksames Lesen der nachstehenden Bühnenanweisung.
Diese stellt eine Planungsgrundlage dar und ist Vertragsbestandteil – sollten einzelne Punkte unklar sein bzw. deren Umsetzung Schwierigkeiten bereiten, stehen wir jederzeit gerne mit Rat und Tat zur Seite.

1. Ankunft, Soundcheck:

1.1. 15.30 Uhr Ankunftszeit der Musiker mit der Backline wenn die Haustechnik vor Ort verwendet wird. (bitte 3 Parkplätze reservieren).
Zum Aufbau der Backline ist den Künstlern und deren Technikern das Veranstaltungsgelände mit Bühne um 15.30 Uhr spielfertig zur Verfügung zu stellen.
Ein Elektriker, der mit der elektrischen Hausanlage vertraut ist, sowie 2 Helfer* müssen zu diesem Zeitpunkt anwesend sein.

1.2. 17.00 Uhr Der Soundcheck sollte zwischen 17 und 19 Uhr stattfinden können,

Technischer Leiter: _____

Veranstalter (o. Vertretung): _____

Zum Abbau bei Konzertende werden wieder 2 Helfer benötigt.

2. Bühne, Ton- und Lichtanlage:

Sollte keine fest eingebaute Bühne (wie z. B. in Theatern, Konzertsälen) vorhanden sein, benötigen wir nach Möglichkeit eine sog. „Guckkastenbühne“ (Abhängung mit schwarzem Bühnenmollton seitlich links und rechts, sowie an der Bühnenrückseite). Die Bühne muss absolut eben und frei von Gegenständen zum Aufbaubeginn vollständig fertig gestellt sein. **Bühnenmaße---Richtwert**

Breite: 8 m | Tiefe: 5 m | Höhe: 1 m | Lichte Höhe: 4 m | PA-Wings links u. rechts der Bühne.

3 Podeste auf hinterem Teil der Bühne je 2m x 2m 30 cm hoch

Vorhandene Bühnenmaße bitte eintragen:

Breite: _____ m. | Tiefe: _____ m. | Höhe: _____ m. | Lichte Höhe: _____ m. | PA-Wings: _____ x _____ m.

Sonstiges: 1 beleuchteter Bühnenaufgang | Bühnenvorderseite mit schwarzem Mollton | Belastbarkeit mind. 500 kp/m².

3. Merchandising:

Es werden ein Stuhl und ein Verkaufstisch in der Größe 1 x 2 m. im Foyer (mit Beleuchtung) benötigt.

4. Getränkeausschank und Speisenverkauf (es gibt eine ca. 20-minütige Pause):

Im Veranstaltungssaal bitte keinen Getränkeausschank & Essensverkauf platzieren.

BÜHNENANWEISUNG

5. Garderoben:

Ab 15.30 Uhr sollen 2 verschließbare Garderoben für 10 Personen + Toiletten zur Verfügung stehen.

6. Übernachtung in**Hotel:**

genaue Personenanzahl wird in der Regel 1 Woche vor dem Konzerttermin bekanntgegeben

Hoteladresse: _____

7. Catering:

Bitte gut Essen und Trinken für 10 Personen bereitstellen

Bitte KEIN Einweggeschirr verwenden (nur Glas, Porzellan, Besteck)

Kreativität in Auswahl und Bereitstellung sind natürlich keine Grenzen gesetzt – wir freuen uns über jede Abwechslung – vielen Dank im Voraus.

Ab Eintreffen der Band (15:30) bitte Sandwiches (Schinken, Käse) und Getränke (Saft, Prickelmineralwasser, Cola, Kaffee, Normalbier + alkoholfreies Bier)

Abendessen pro Person---vor oder nach Konzert

8. Technische Anforderungen:

P.A.: 2 x 4 KW | Frontspeaker D&B, JBL (oder gleichwertig)

F.O.H.: 32 / 4 / 2 Mischpult (Midas XL 200/400, Yamaha 2000/3000, Soundcraft Vienna / Europe)

SIDERACK: 2 x Multieffect SPX 900/990 (oder gleichwertig), 9 x Compressor
1 x CD-Spieler

MONITOR: 7 Monitore (6 separate Wege notwendig); mix vom FOH, EQ pro Weg

LICHT: mind. 12 x 1 KW PAR 64 mit Farbfilter

STROM: 1 x 32 A. CEE, 1 x 63 A. CEE (3 Phasen, Null-Leiter, Schutzleiter, VDE-Querschnitt, FI-Sic

BÜHNENANWEISUNG

9. BÜHNENSKIZZE

Stage setup

W. RESEARITS & STUBNBLUES

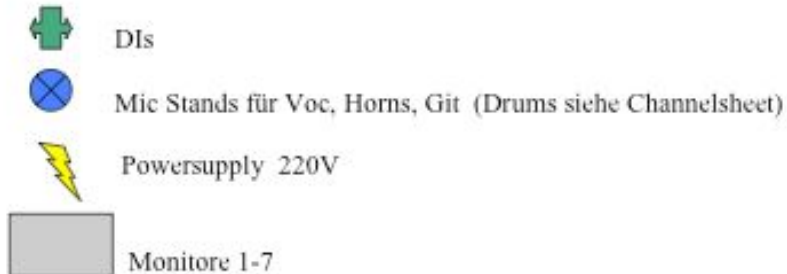

Stage: 8 x 5 m, Höhe ca. 1m

Riser für Horns, Drums Bass: 6 x 2 m, Höhe ca. 40 cm

3x Riser für Amps 50 x 50 x 50cm

Teppich für Drums 200 x 200cm

1x Tisch ca. 60 x 50cm (wenn möglich „rustikal“, Stubnblues!)

4x Stühle ohne Armlehne (wenn möglich „rustikal“)

Mic.Stative sollten beim Eintreffen der Band schon mit Mics und Kabeln bestückt sein!

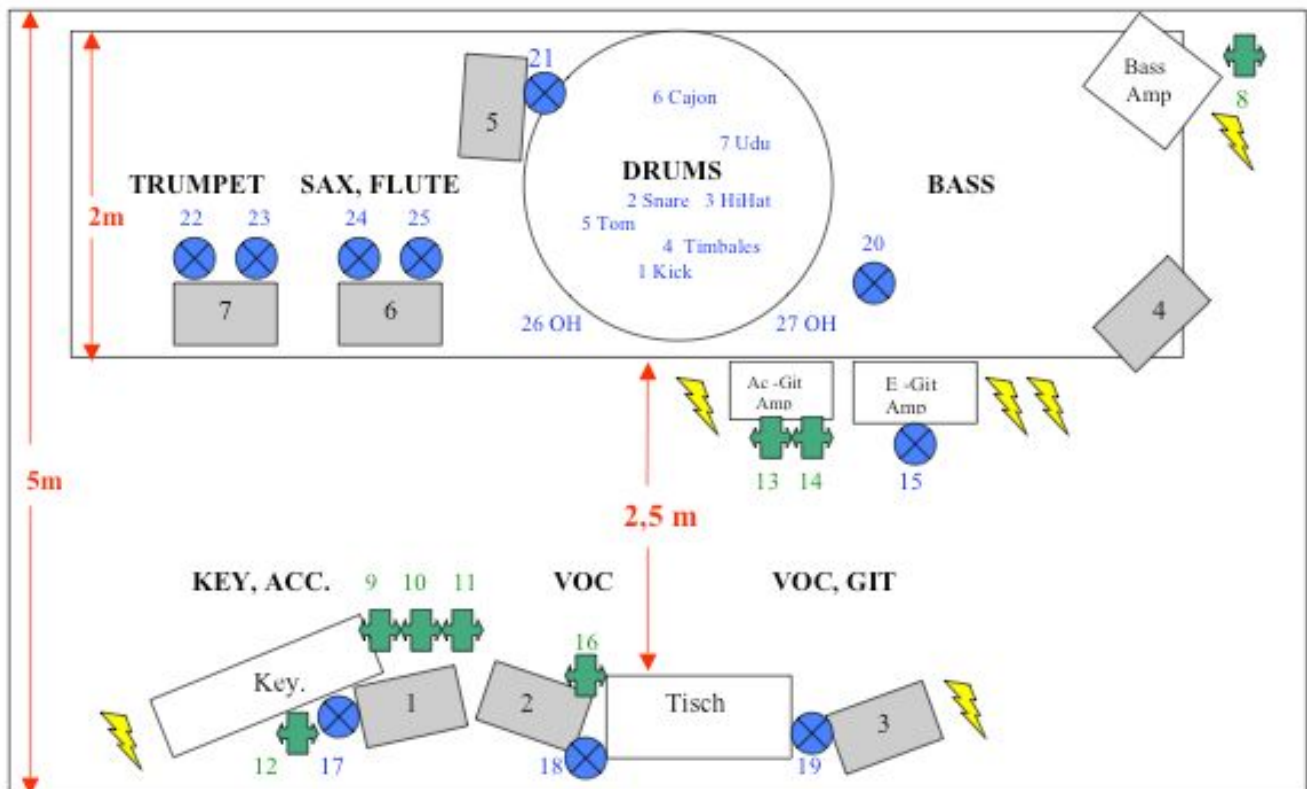

BÜHNENANWEISUNG

10. Channel Sheet:

channel	instrument	microphone	Insert
1	Kick	xlr	
2	Sn	xlr	comp
3	HH	mic cond.	
4	timb	Mic clip	
5	tom	xlr	
6	cajon	xlr	
7	udu	xlr	
9	bass	xlr	
10	Bass	D.I.	
11	Akkordeon	mic	
12	Akkordeon	mic	
13	Sax	mic	
14	Trompete	mic	comp
15	Dobro	D.I.	comp
16	Acc. Git	D.I.	comp
17	E Git	Sm 57	
18	Harp	D.I.	
19	voc	Sm 58	comp
20	voc	Sm 58	comp
21	voc	Sm 58	comp
22	voc	Sm 58	comp
23	voc	Sm 58	comp
24	return		
25	return		
26	return		
27	return		
28	spare		

**Änderungen nach örtlichen Gegebenheiten und Absprachen möglich
Wir freuen uns auf eine gute und erfolgreiche Zusammenarbeit.**